



CANTIDAD  
DE PUERTAS



SISTEMA  
DENTRO DE VANO



CAPACIDAD DE  
CARGA POR HOJA



ESPESOR  
DE PUERTA



ANCHO MÍN.  
DE PUERTA

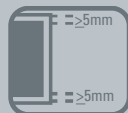

LUZ  
RIEL / PUERTA



ALTURA MARCO  
PUERTA



MONTAJE  
FRONTAL



RODAMIENTO



D 52



Corredera al piso para closet que permite la instalación embutida y sobrepuesta.

## USOS

- | Puertas de madera y metal
- | Espejadas de closet
- | Vitrinas

## CUALIDADES

- | El carro puede ir sobrepuesto y no necesita de mecanizado en la puerta.
- | El carro puede ir embutido permitiendo una mínima separación entre puertas.

# SISTEMA CORREDIZO PARA PUERTAS DE CLOSET

## D 52

LINEA  
**Mobile**



RESISTENCIA CÁMARA  
NIEBLA SALINA



ANSI - BHMA

D 52

| para 2 Hojas |

10100106201

Mínimos de despacho: 10 unidades

**A** 4 Carros D 52



**B** 4 Guías superiores D 52



**C** 1 Tope



**D** Tornillos

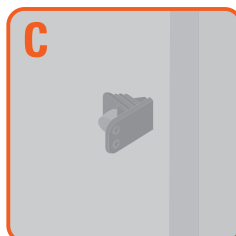
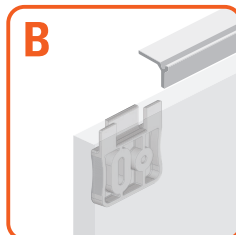
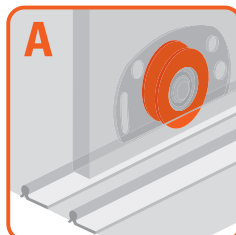
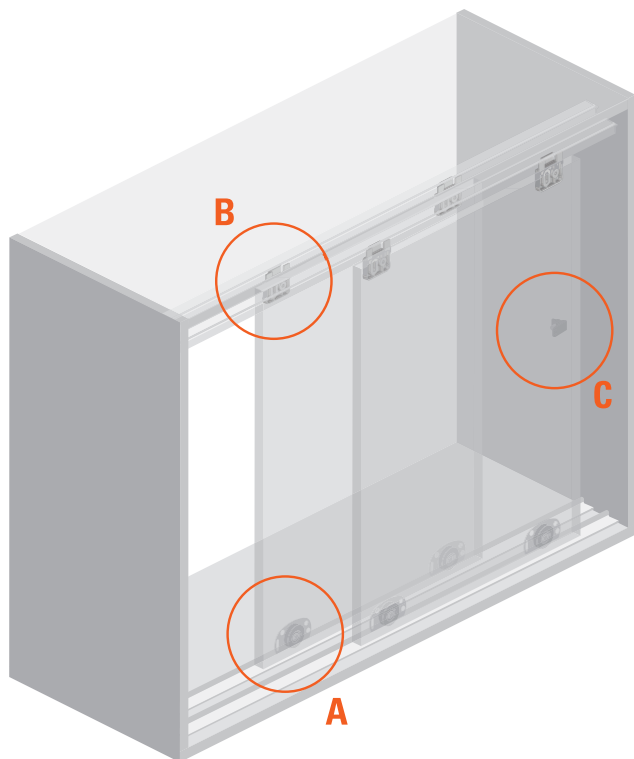

Vista Frontal  
Carro  
sobrepuesto

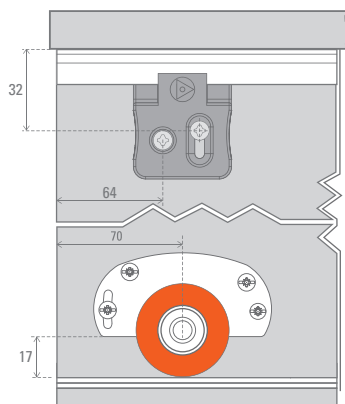

Detalle mecanizado  
Carro embutido

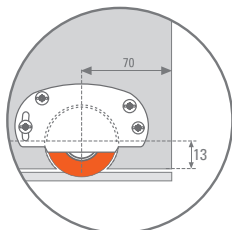

Vista Lateral

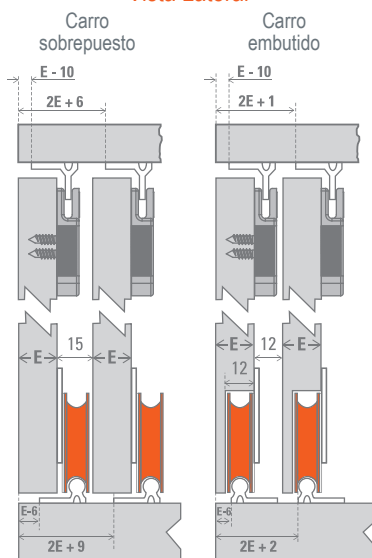

GUÍA D 52 AL

1.5 m. 1010058150  
2.0 m. 1010058200  
2.5 m. 1010058250  
3.0 m. 1010058300



RIEL D 52 AL

1.5 m. 1010057150  
2.0 m. 1010057200  
2.5 m. 1010057250  
3.0 m. 1010057300

Todas las medidas están expresadas en milímetros. Estas medidas son sólo referencia, para instalación consulte instructivo de montaje.

(\*) Productos testeados en los laboratorios Ducasse según protocolo de normas internacionales.