



CANTIDAD
DE PUERTAS



MONTAJE
DE PUERTA



MONTAJE
DE PUERTA



MONTAJE
DE CARRO

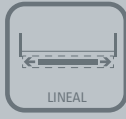

MOVIMIENTO
DEL SISTEMA



CAPACIDAD DE
CARGA POR HOJA



ANCHO DE
PUERTA



ESPESOR
DE PUERTA



MATERIAL DE
PUERTA



LUZ
SUPERIOR | INFERIOR



DN50



TECNOLOGÍA
CENTRAL DRIVE

Sistema corredizo colgante para puertas de hasta 50 kg con sistema de montaje frontal.

USOS

| Puertas de paso

CUALIDADES

| El rodamiento está encapsulado en el chasis del carro (Tecnología Central Drive), lo que transmite el movimiento en modo balanceado a las ruedas, garantizando su alta duración. Además garantiza una mayor protección contra polvo, suciedad y agentes atmosféricos.

| Movimiento de la puerta suave y silencioso.

| Fácil instalación, ya que permite un montaje frontal de la puerta con la placa instalada.

| Producto de alta duración y excelente comportamiento en el uso reiterado.

CORREDIZO COLGANTE LINEAL

DN50

LINEA SEGMENTA



RESISTENCIA A LA CORROSIÓN



NORMA ANSI - BHMA



NORMA UNE - EN

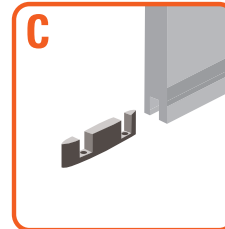
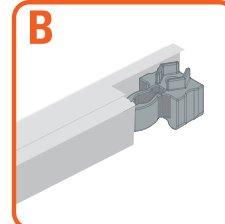
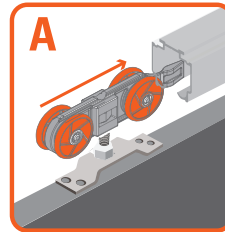
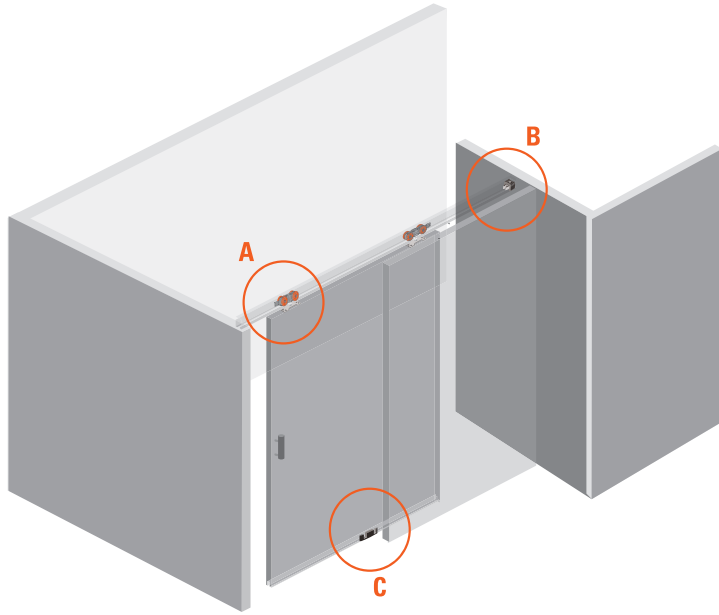

DN50 | para 1 Hoja |

10100217271
Mínimo de despacho: 20 unidades

- A** 2 Carros DN 50 
- B** 2 Frenos DN 50 
- C** 1 Guía GP-12 
- D** 2 Pletinas de fijación 
- E** 2 Pernos c/destaje M6x30 
- F** 2 Prisioneros M6x25 
- G** 6 Tuercas M6 
- H** Fijaciones 

VISTA LATERAL

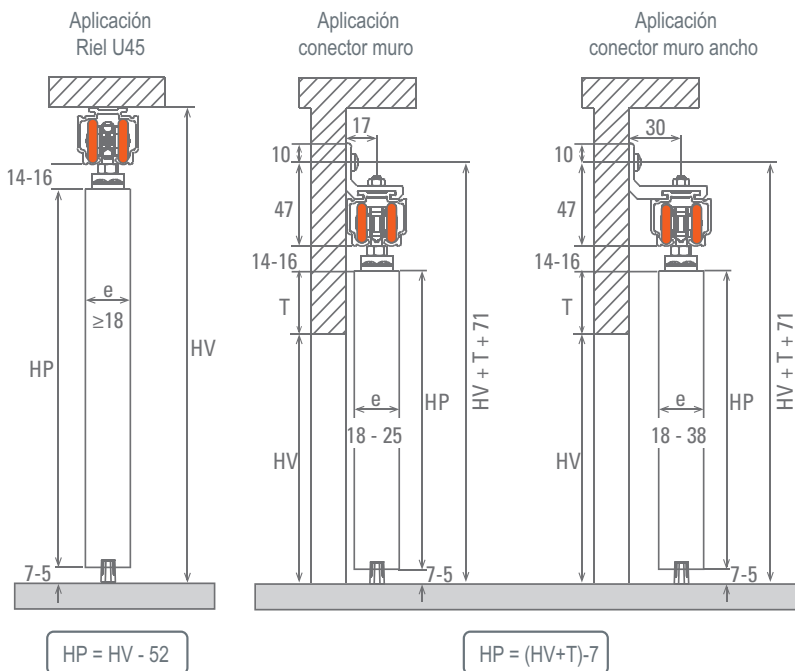

SE USA CON:

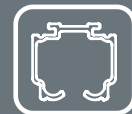

RIEL U45 AL
2.0 m. 10100604520
3.0 m. 10100604530

ACCESORIOS



Conector muro
ref. 10100626100



Conector muro ancho
ref. 10100626105