



Pacta

SALICE

PACTA

Pacta es una bisagras para puertas abatibles, compacto y esencial, que permite abrir y cerrar las puertas sin necesidad de ningún elemento adicional, tales como cables ni pistones.

El movimiento de abertura está amortiguado: la bajada de la puerta es dulce y progresiva.

En posición de apertura total, la puerta y la base del mueble están perfectamente alineadas, creando un estante regular e uniforme.

Disponible también en versión Push, Pacta tiene numerosos acabados y se puede utilizar en diversos ambientes: en zonas de día, en la cocina, zona living y habitaciones de hotel, donde el estante puede hacer de bar o dar vida a pequeños estantes, y en las habitaciones para niños, para crear un escritorio.



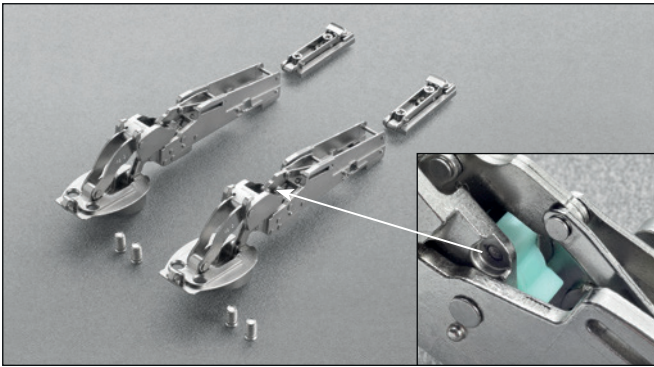

Informaciones técnicas

Bisagra para puertas abatibles con abertura amortiguada. Abertura Push.

Fijación en la base del mueble con base longitudinal en clip automático.
 Taladro de la puerta $\varnothing 35$.
 Profundidad de la cazoleta 13 mm.
 Abertura 90° .
 "K" fijo de 4.5 mm.

Esta se ha testado según la norma UNI EN 15828:2010 Nivel 3 (250N).

Taladros

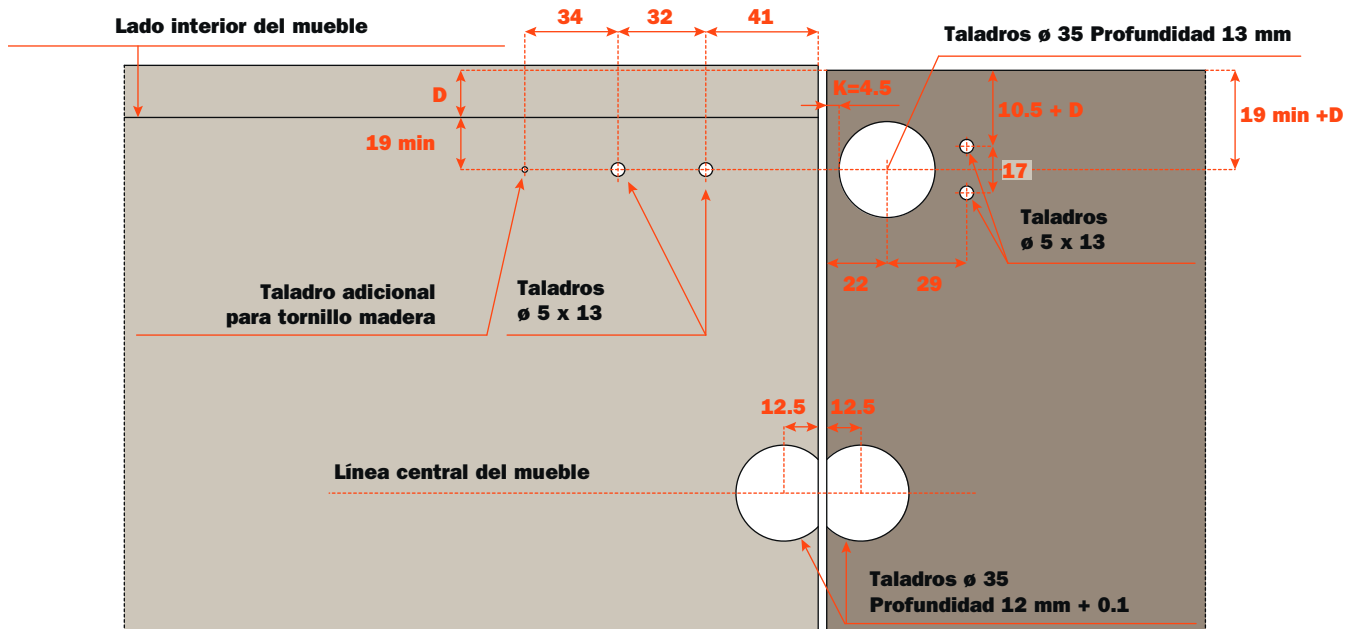
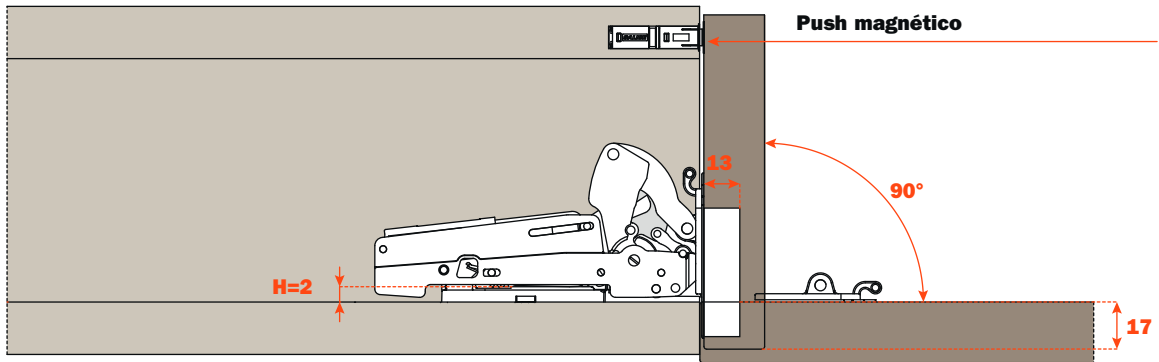

Espacio necesario para la abertura de la puerta

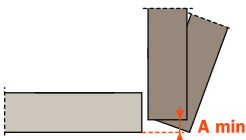

	T=	16	17	18	19	20	21	22	23	24	25	26	27	28
K=4.5	A=	1.3	2.1	3	3.9	4.8	5.7	6.6	7.5	8.5	9.4	10.4	11.3	12.3

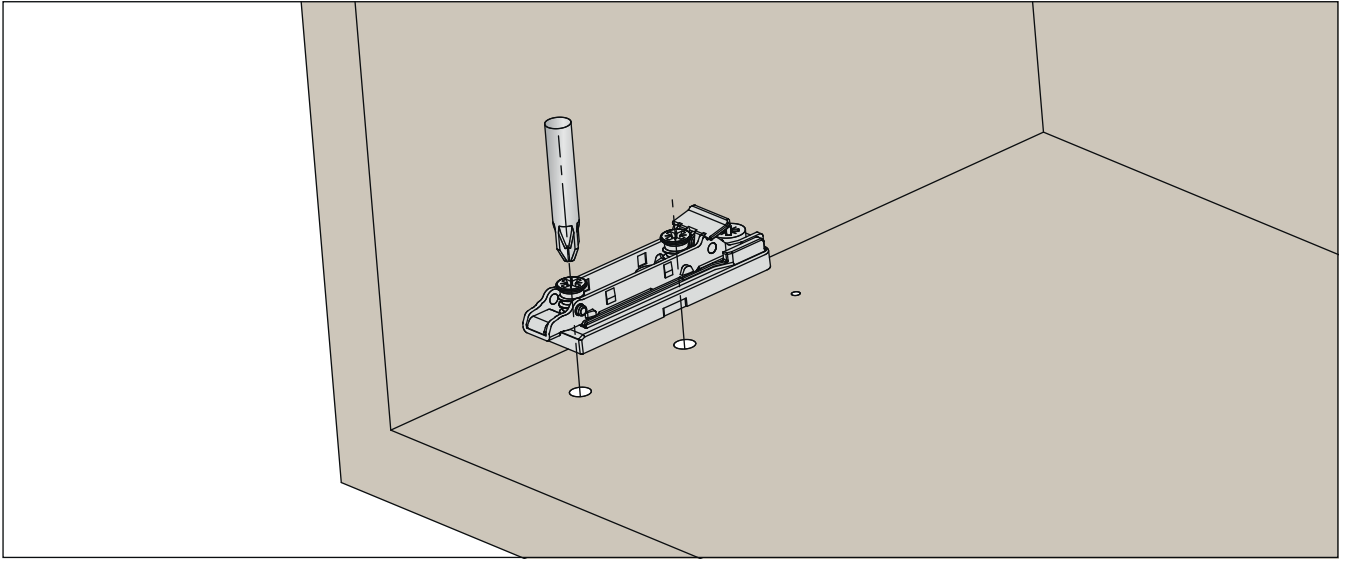
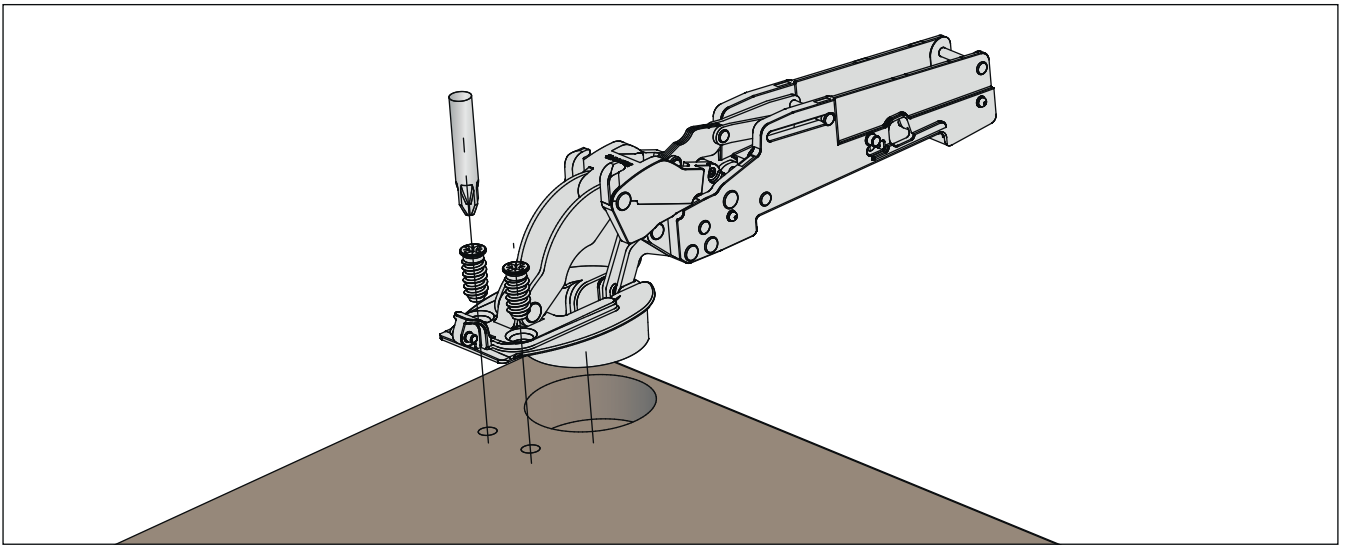
PACTA - Instrucciones de montaje**Fijar la base al mueble****Fijar las cazoletas a la puerta****Enganchar el sistema a las bases**

Insertar el sistema en las ranuras de las bases apropiadas con una ligera presión. No requiere el uso de utensilios.

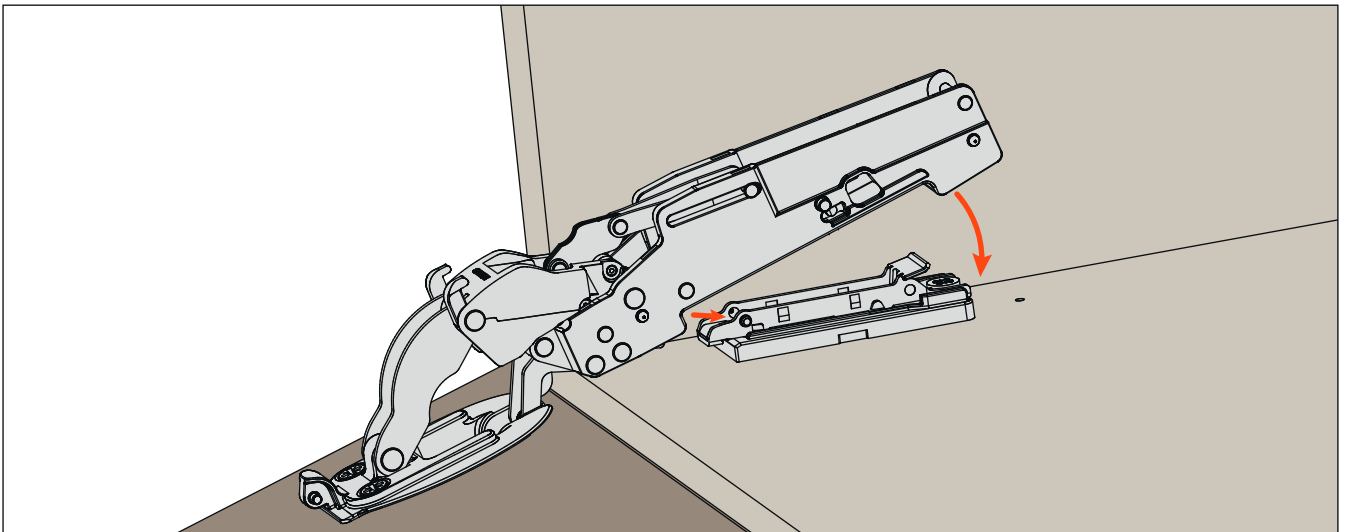

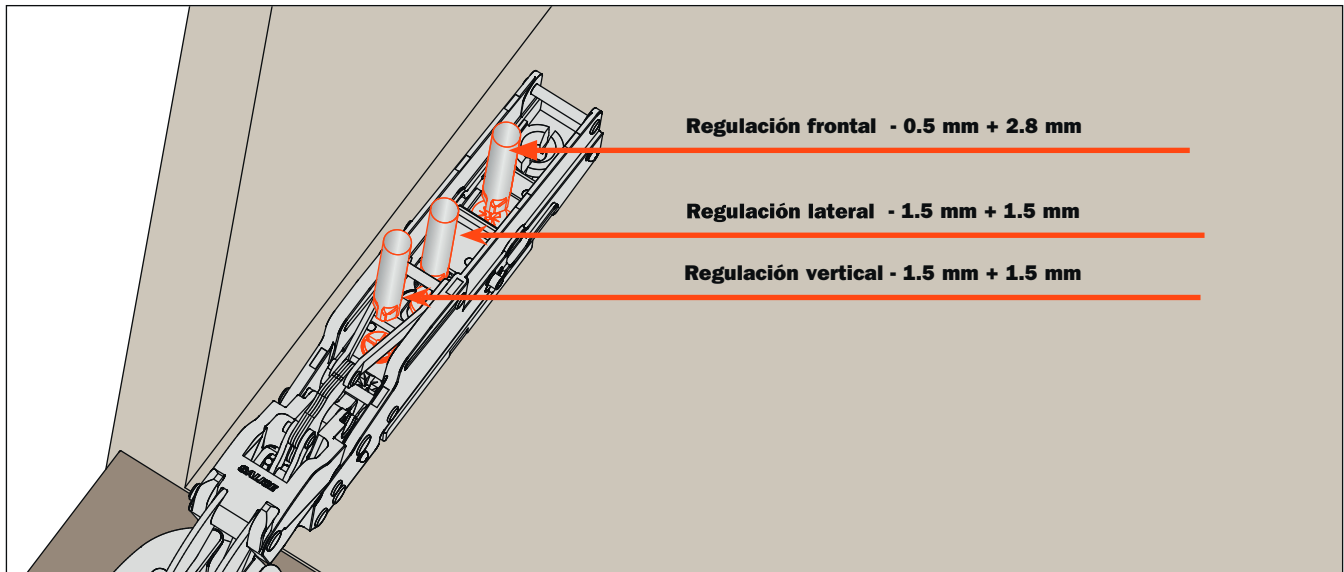
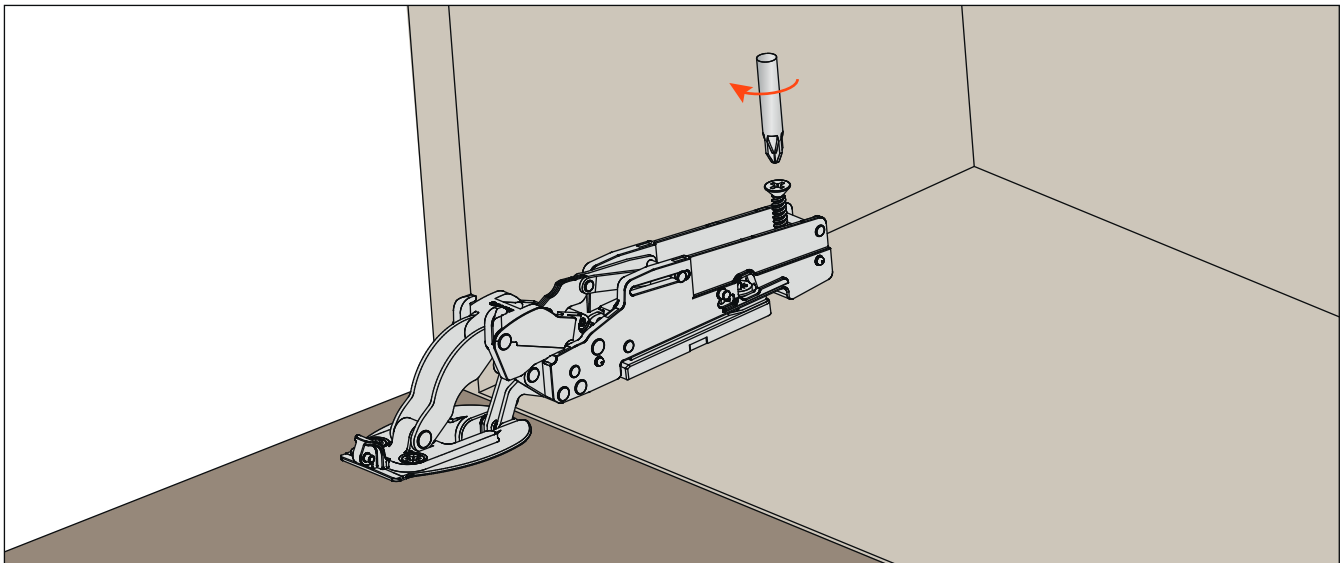
Regulaciones**Atornillar el tornillo de seguridad****Inserción del Smove**

Insertar el Smove enganchando la parte anterior en la ranura apropiada. No requiere el uso de utensilios.

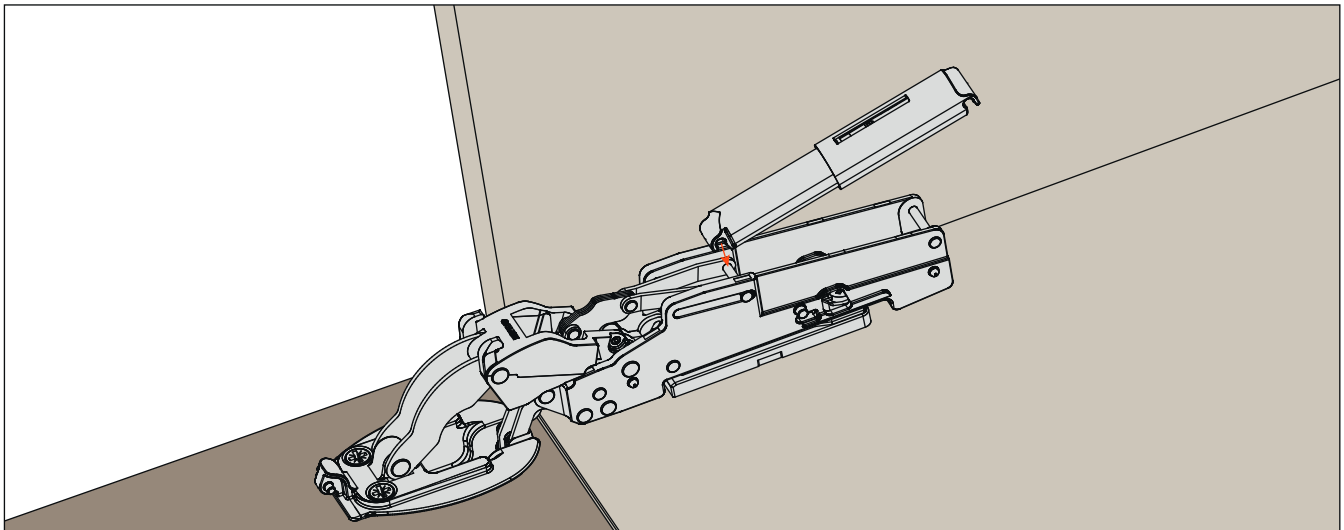

PACTA - Instrucciones de montaje

Para enganchar la parte posterior del Smove, cerrar ligeramente la puerta y apretar sobre el Smove. No requiere el uso de utensilios.

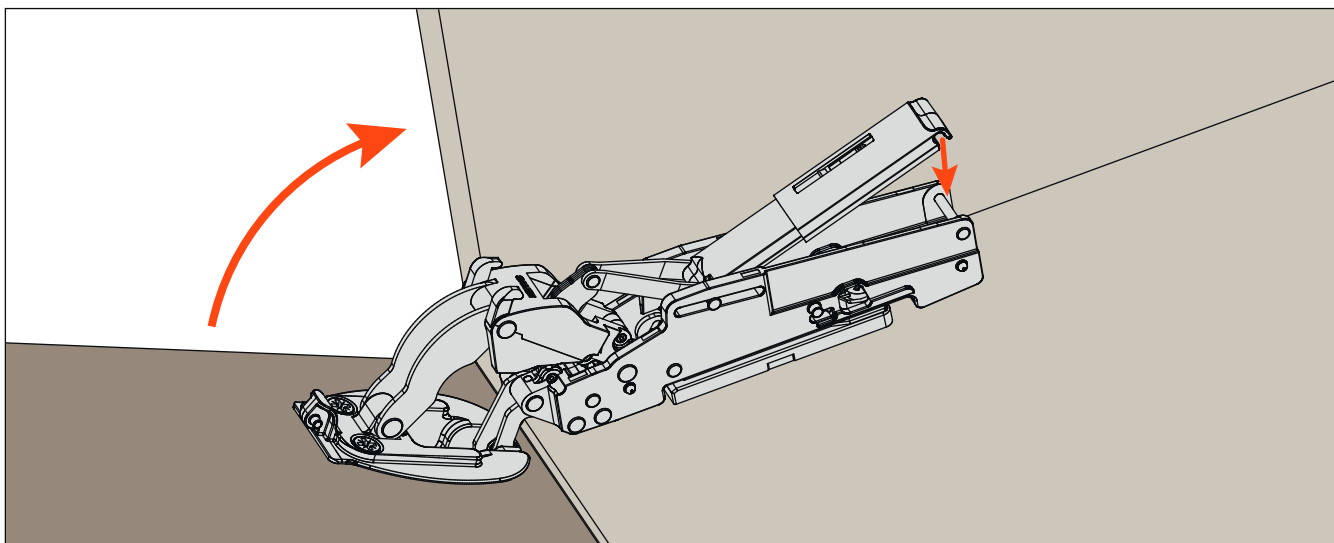

Aplicación de la tapa de cobertura

Aplicar primero la tapa de cobertura sobre el brazo del sistema y después la tapa de cobertura sobre la cazoleta.

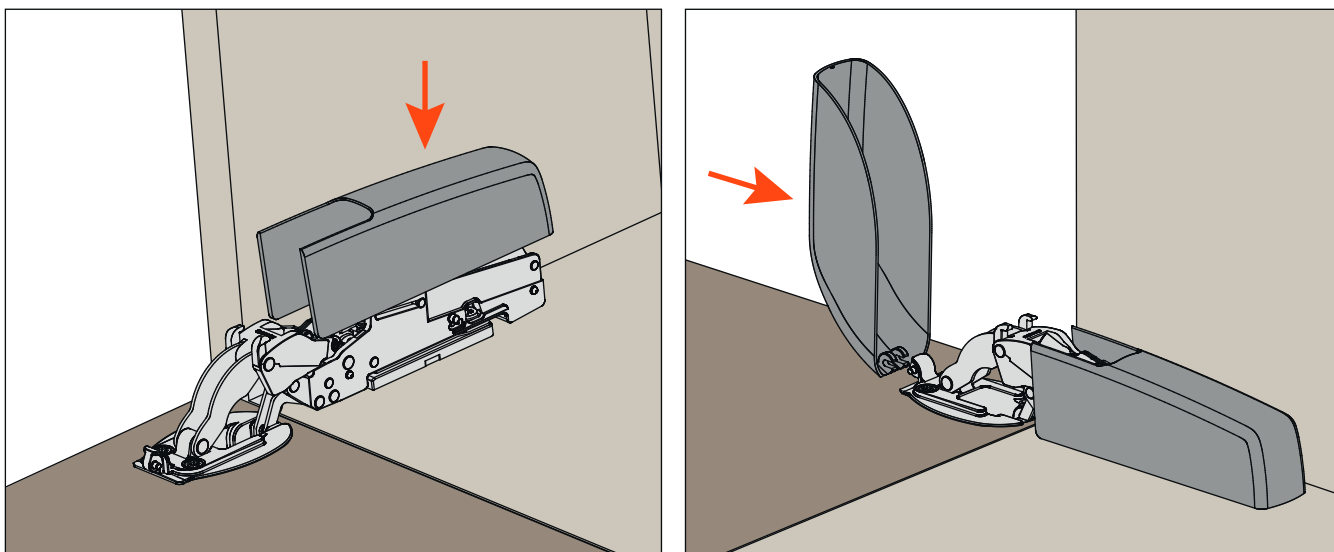

Dimensiones

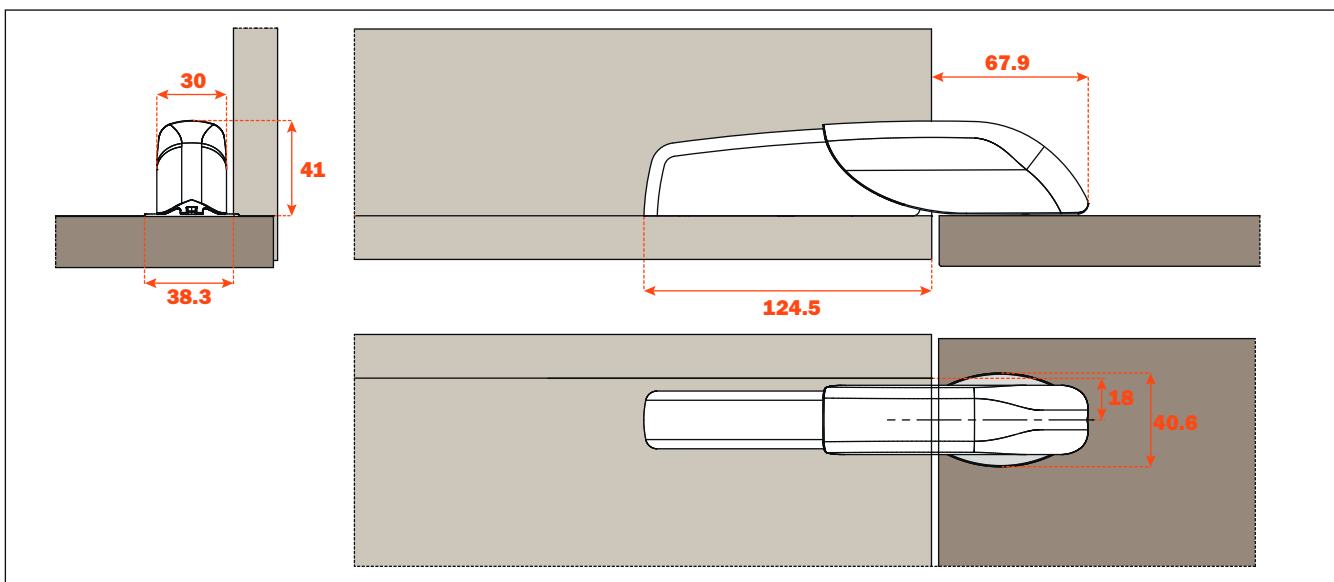

Instrucciones de montaje de la bisagra central

Aplicación bisagra central

Se aconseja la bisagra central para muebles de ancho superior a 900 mm.

Aplicar la tapa de cobertura sobre la bisagra según el diseño y después atornillarla al mueble.

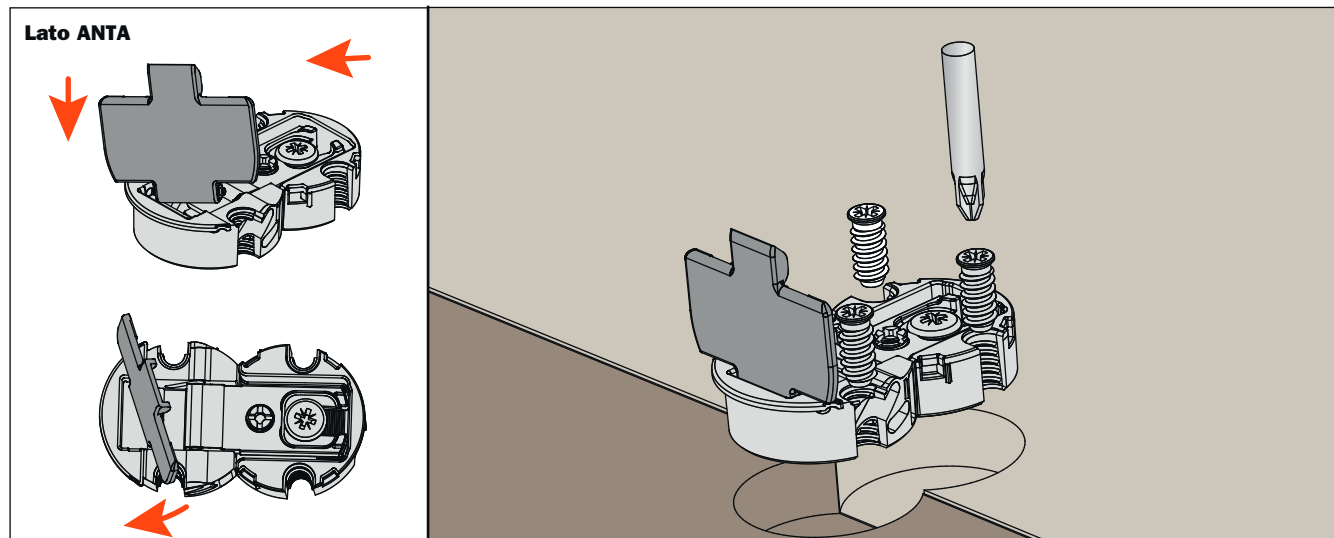

Después de fijar la bisagra, realizar las regulaciones necesarias.

Aplicar la tapa de cobertura del lado mueble

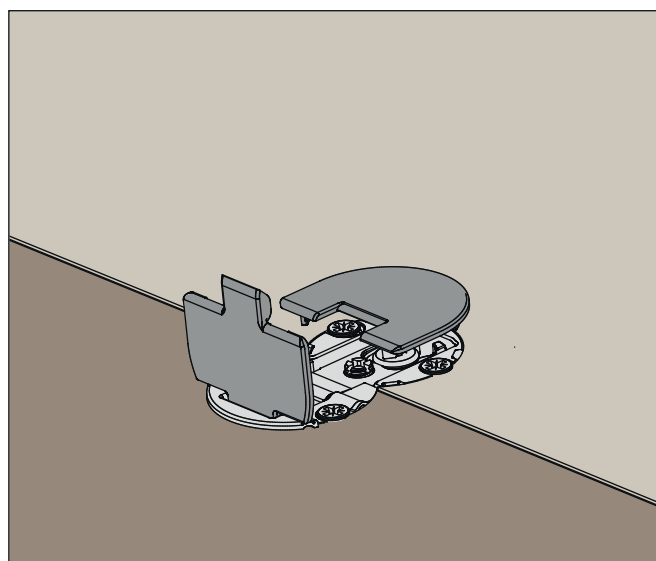
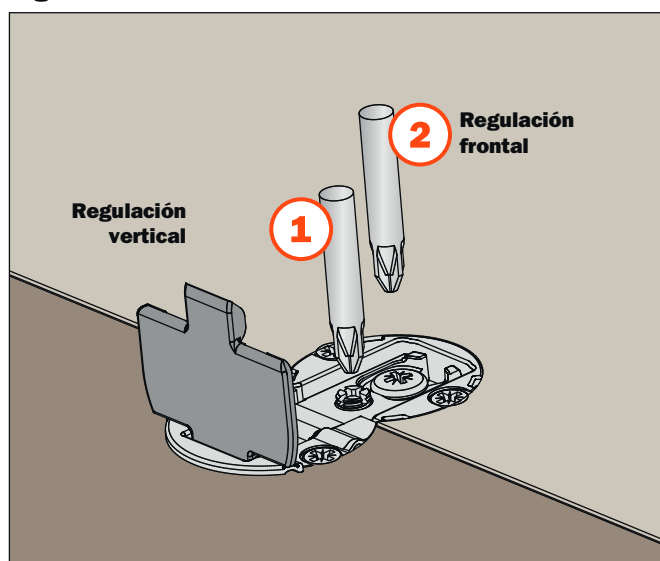

Visión del conjunto del sistema montado

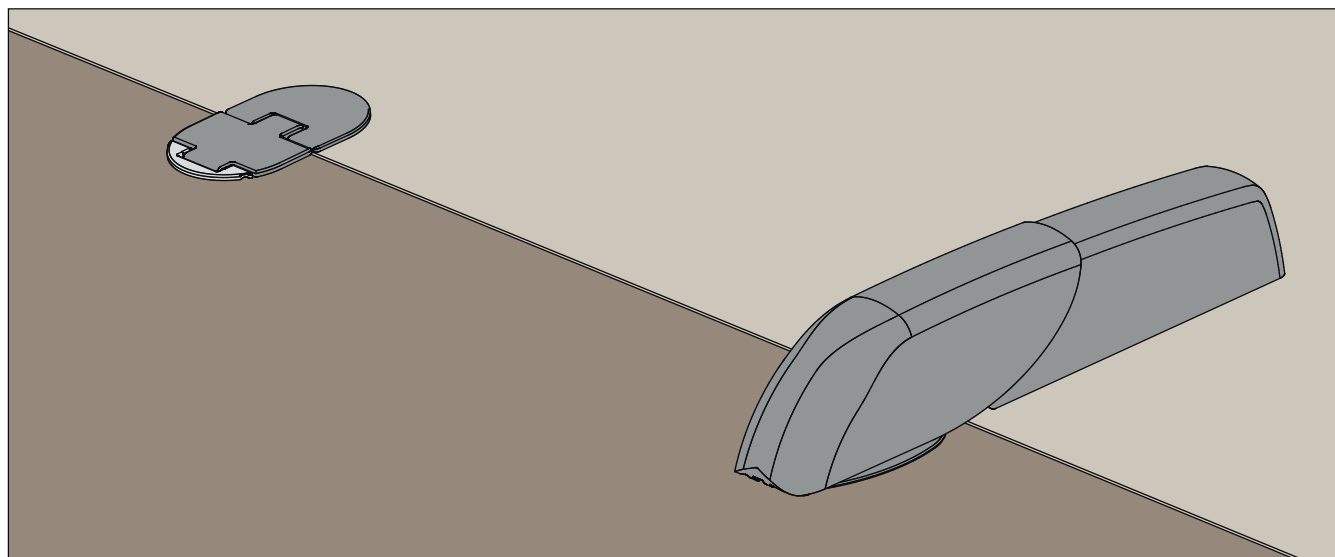

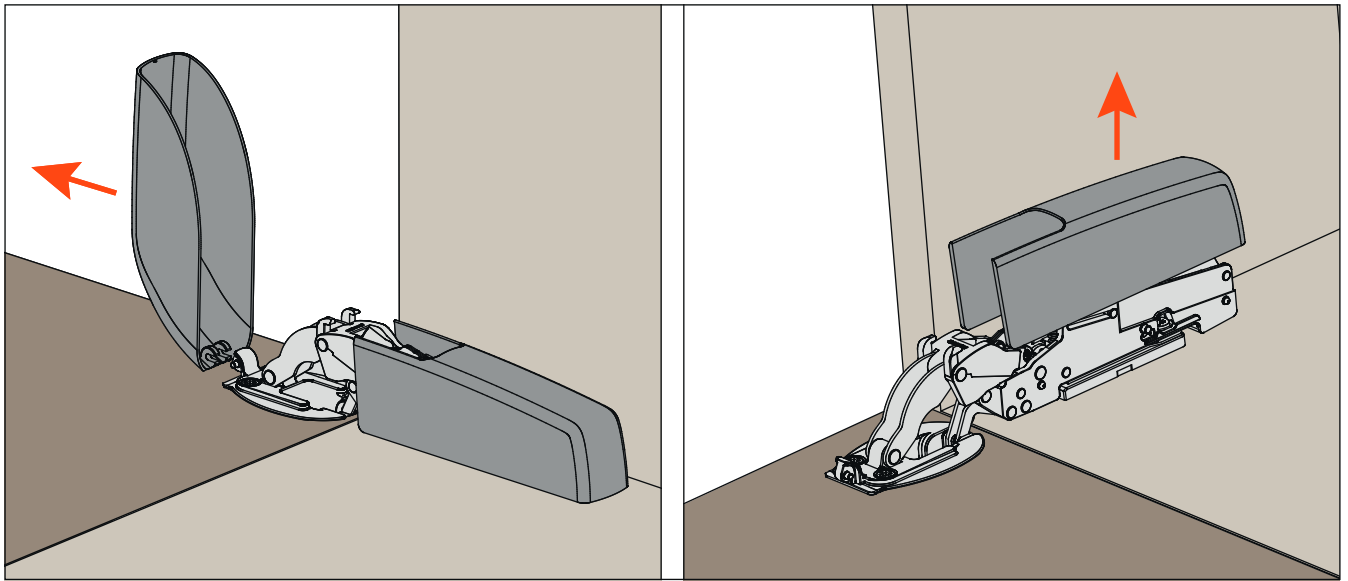
PACTA - Instrucciones de desmontaje**Quitar la tapa de cobertura****Desmontaje del Smove**

Cerrar ligeramente la puerta y desenganchar la parte posterior del Smove, haciendo palanca mediante un destornillador.

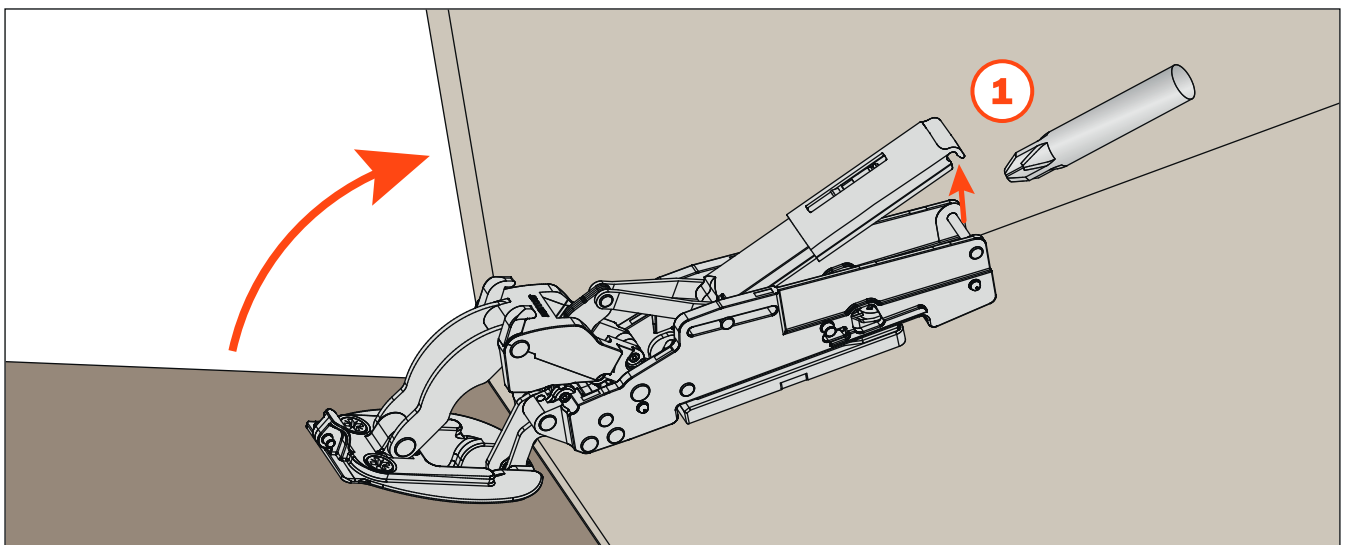

Desenganchar la parte anterior Smove

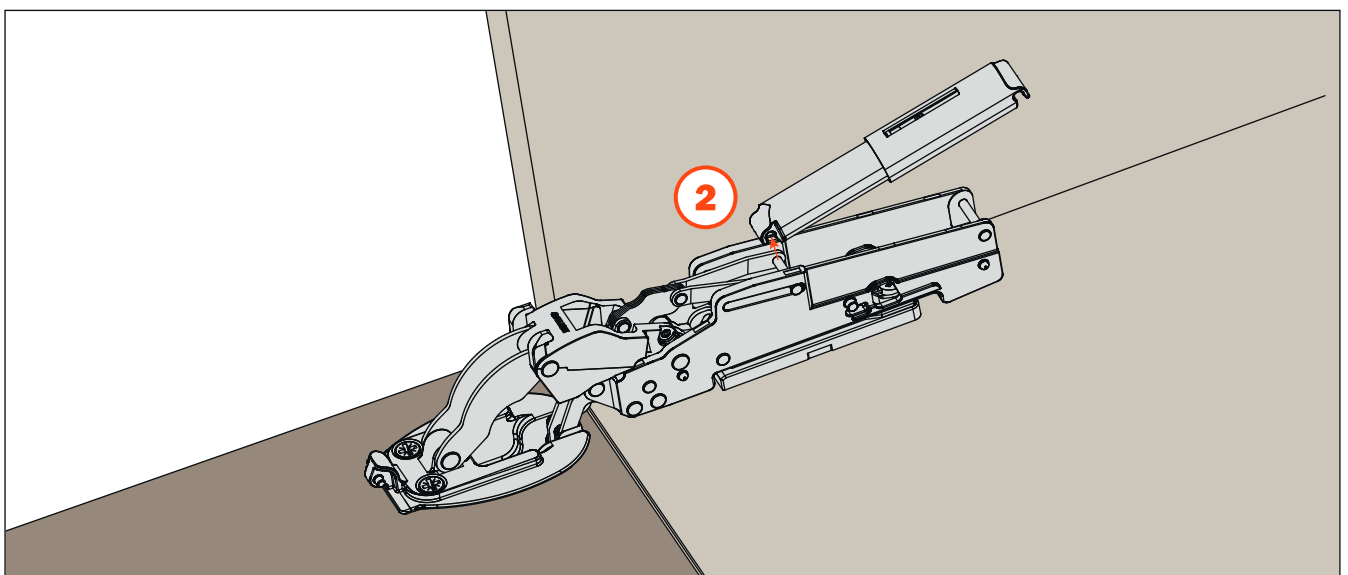

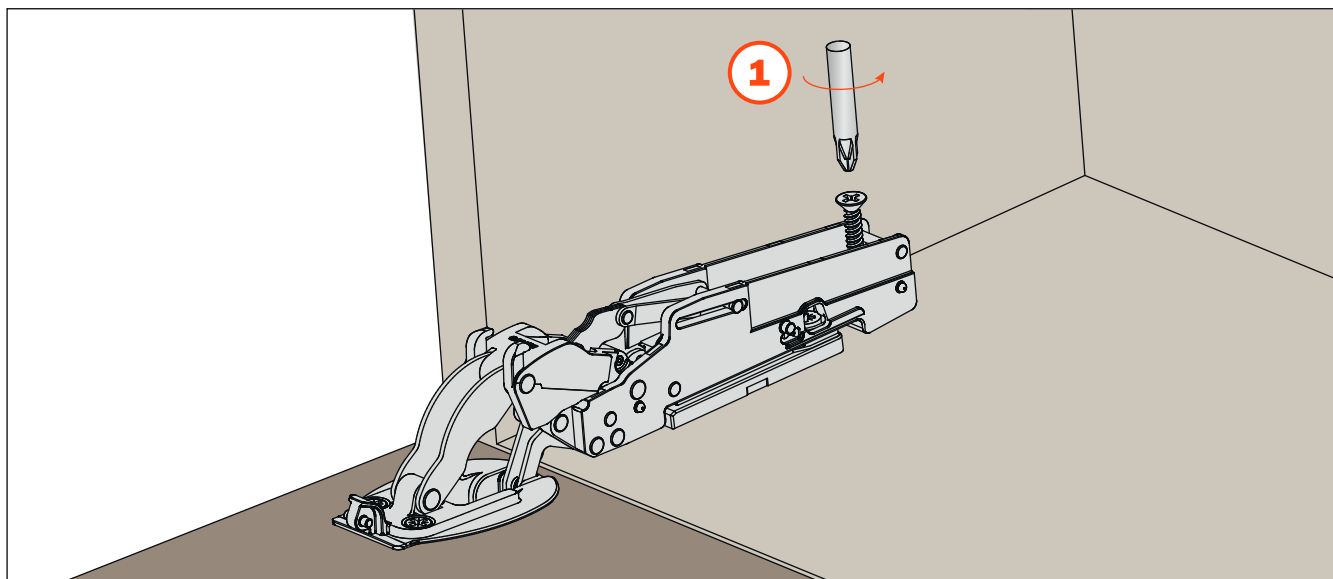
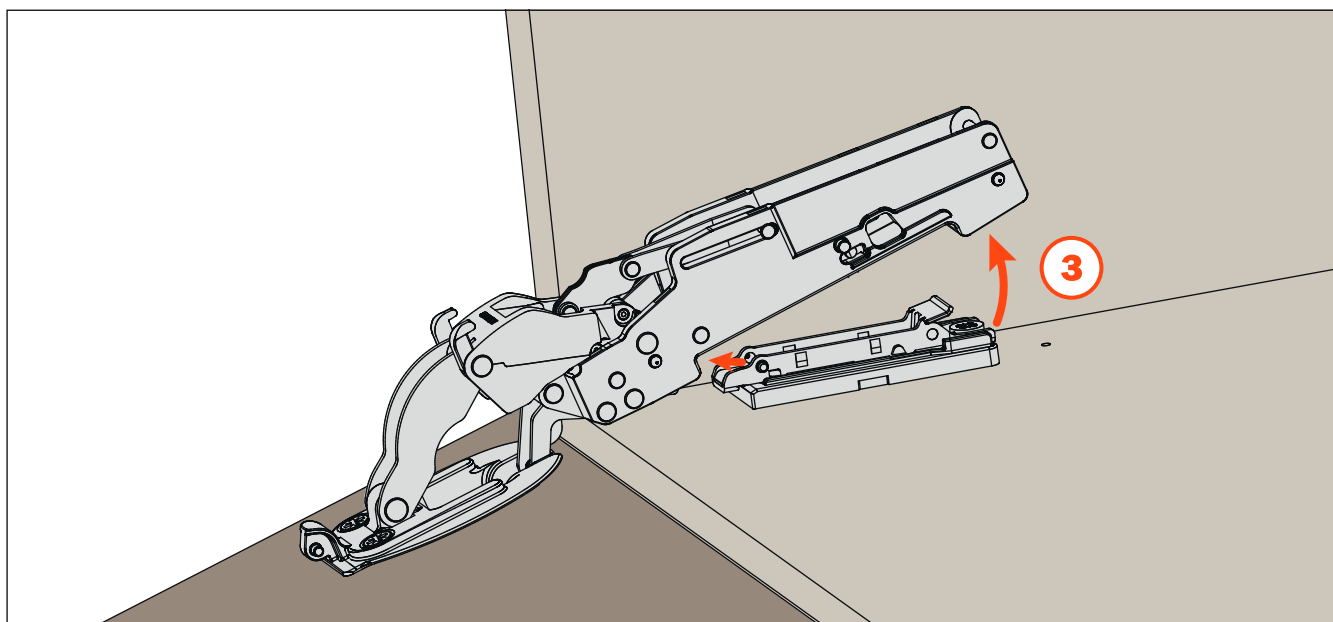
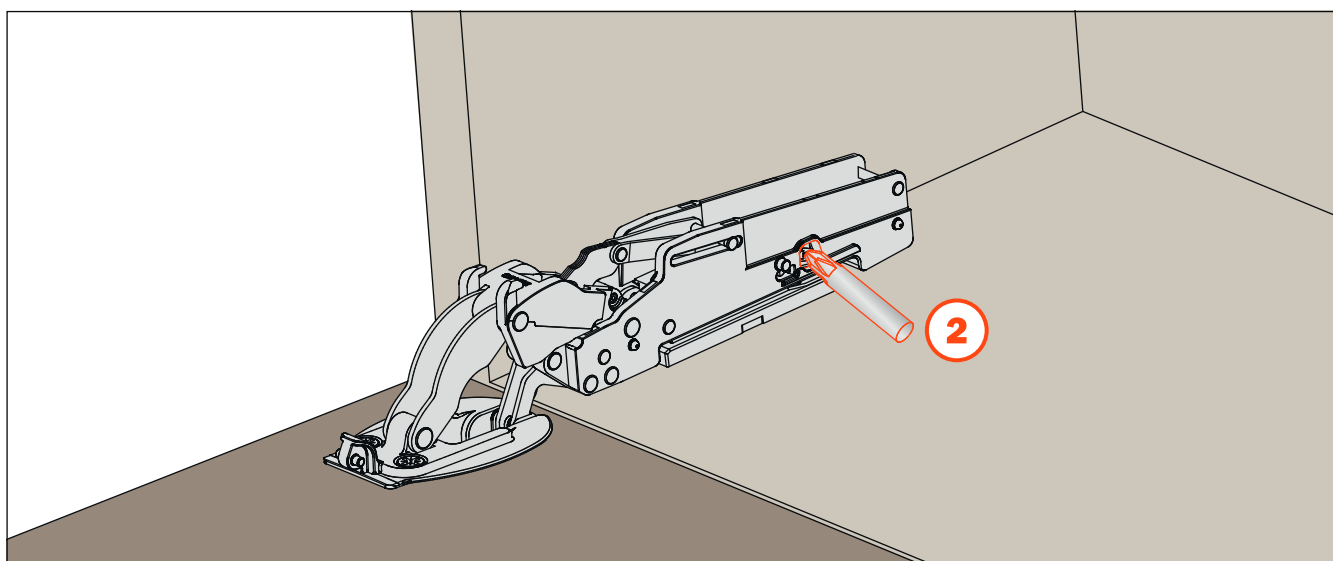
Desatornillar el tornillo de seguridad**Desenganchar la bisagra de la base utilizando un destornillador**

PACTA - Acabados tapas de cobertura

SRXB78AMXXXXF (3450130)

Gris

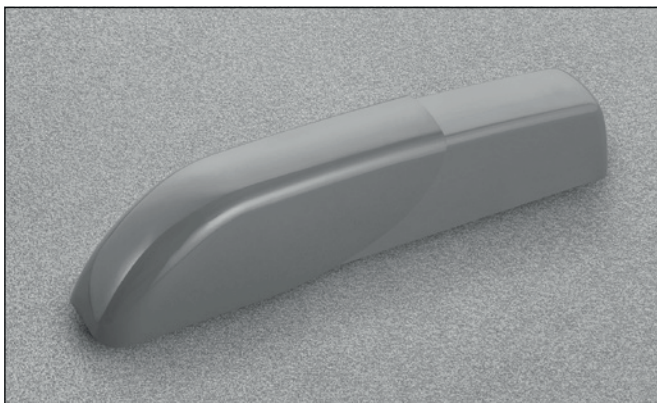

Acabados tapas de cobertura bisagra central

FRCK59RXXXM (3450140)

Gris

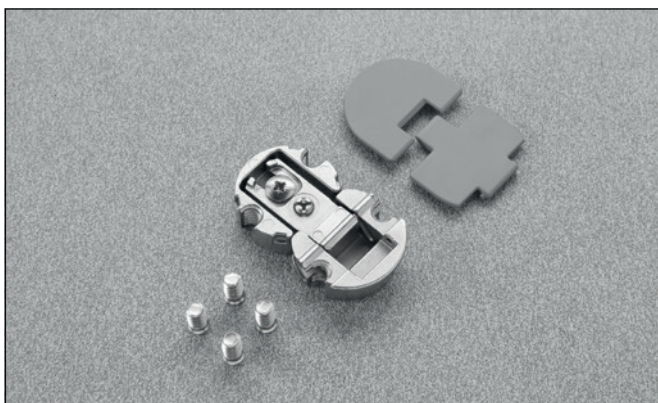

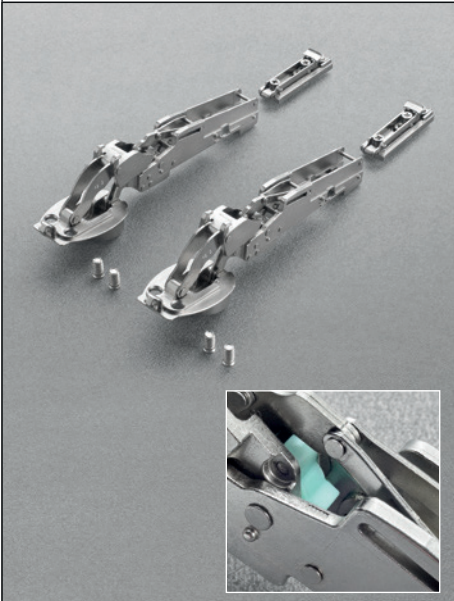
EMBALAJE SIMPLE	ARTÍCULO	EMBALAJE CAJAS	EMBALAJE PALLETS
	CIERRE AUTOMÁTICO FRBKFEIXS9 (3450110)	Una caja contiene: 2 bisagras · 2 bases · Tornillos de fijación y Smove incluidos	180 Cajas
	ABERTURA PUSH FRBKFEPIIS9 (3450120)		

TAPAS DE COBERTURA EMBALAJE SIMPLE	ARTÍCULO	EMBALAJE CAJAS	EMBALAJE PALLETS
	SRXB78AMXXXXF Tapa gris (3450130)	Una caja contiene: 2 tapas de cobertura	180 Cajas

BISAGRA CENTRAL	ARTÍCULO	EMBALAJE CAJAS	EMBALAJE PALLETS
	FRCK59RXXXM (3450140) Aconsejada para muebles de ancho superior a 900 mm	Una caja contiene: 45 bisagras 45 tapas de cobertura lado puerta 45 tapas de cobertura lado mueble · Tornillos de fijación incluidos	36 Cajas

PACTA - Tablas

Tablas para la elección del sistema a utilizar en base al peso y a la medida de la puerta.
Se aconseja hacer siempre una prueba práctica de montaje para verificar la aplicación.

DRB|XXYXI

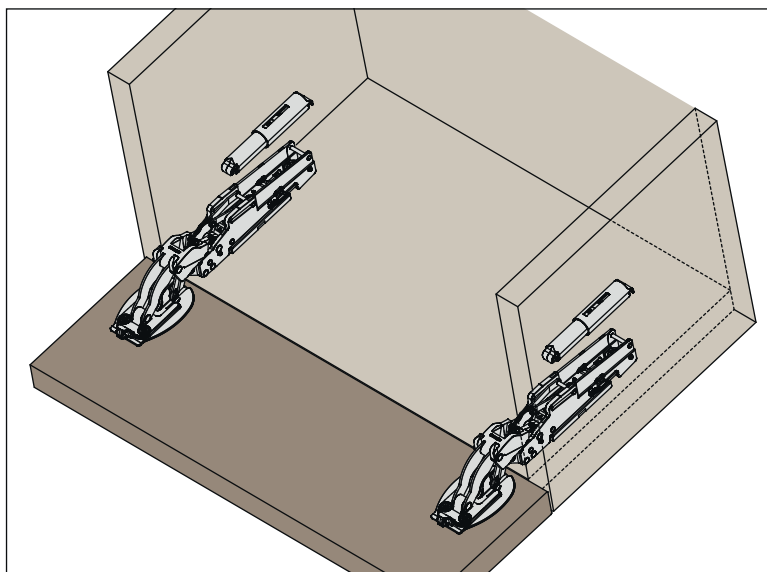
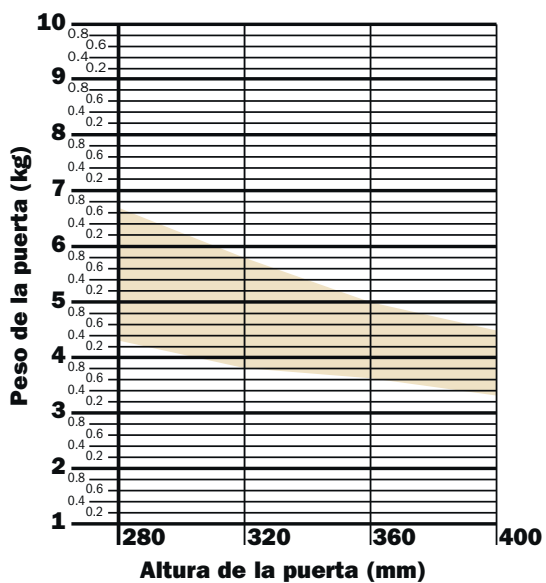
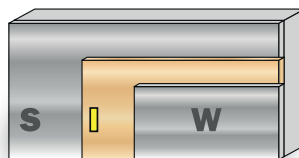



Push magnético

Push magnético - Pulsador magnético y contrapulsadores

DPMSNG (3410600)



Pulsador.
Ø 10 mm, longitud 40 mm.

Embalajes

Cajitas 250 piezas
Cajas 1.500 piezas

DP28SN9 (3410610)



Contrapulsador de insertar Ø 11,5 mm.

Embalajes

Cajitas 250 piezas

DP38XX91 (3410620)



Contrapulsador con adhesivo 20x14 mm

Embalajes

Cajitas 250 piezas

Aplicación del pulsador de encajar

Taladrar un agujero de 10 mm de diámetro y por lo menos de 40 mm de profundidad en el techo, lateral o base del mueble.

Insertar el pulsador en el agujero del mueble.

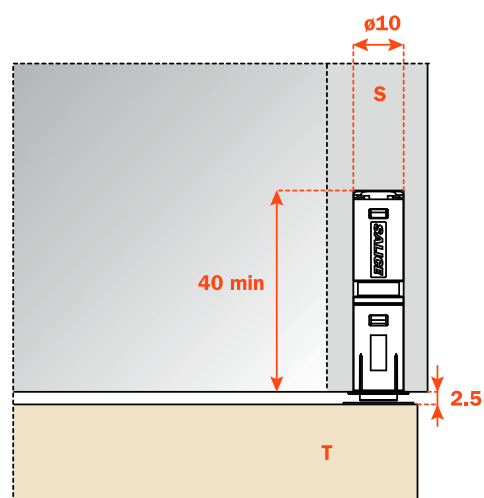

Contrapulsador para insertar

Aplicar el contrapulsador al pulsador magnético.
Cerrar la puerta.
La punta del contrapulsador indicará donde insertarlo sucesivamente.
Reabrir la puerta e insertar a presión el contrapulsador.

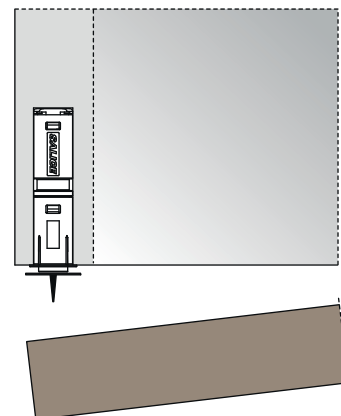

Contrapulsador con adhesivo

Aplicar el contrapulsador al pulsador magnético. Quitar la protección de la parte adhesiva. Cerrar la puerta. El contrapulsador adhesivo está así posicionado sobre la puerta. Reabrir la puerta y comprimir fuerte el contrapulsador para hacerlo adherir correctamente.

Atención:

Para una correcta aplicación, al fin de asegurar una fijación óptima y duradera, se aconseja de atenerse a las siguientes indicaciones:

- 1 - Limpiar y desengrasar la superficie de la puerta donde se aplicará la plaquita;
- 2 - Quitar la protección de la parte adhesiva;
- 3 - Aplicar la plaquita en ambiente con temperatura $\geq 10^{\circ}$ y manteniendo una presión de unos 10 - 15 segundos.

Después de pocos segundos de la aplicación, la plaquita será idónea para su uso. Después de 24 horas se consigue la fijación máxima.

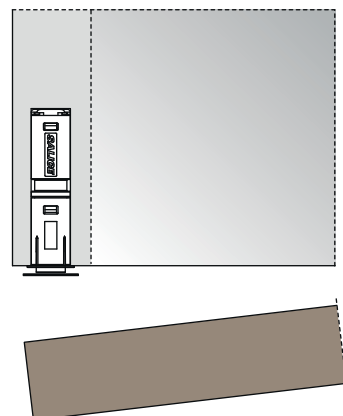

ARTURO SALICE S.p.A.

VIA PROVINCIALE NOVEDRATESE, 10
22060 NOVEDRATE (COMO) ITALIA
TEL. 031 790424 - FAX 031 791508
info.salice@salice.com - www.salice.com

DEUTSCHE SALICE GMBH

RUDOLF DIESEL STR. 10
POSTFACH 1154
74382 NECKARWESTHEIM
TEL. 07133 9807-0
FAX. 07133 9807-16
info.salice@deutschesalice.de
www.salice.com

DEUTSCHE SALICE GMBH

VERKAUFSBÜRO NORD
RINGSTRASSE 36/A30 CENTER
32584 LÖHNE
TEL. 05731 15608-0
FAX. 05731 15608-10
vknord@deutschesalice.de
www.salice.com

SALICE UK LTD.

KINGFISHER WAY
HINCHINGBROOKE BUSINESS PARK
HUNTINGDON CAMBS PE 29 6FN
TEL. 01480 413831
FAX. 01480 451489
info.salice@saliceuk.co.uk
www.salice.com

PABLO MONTANS S.R.L.

URUGUAY

NICARAGUA 1467
MONTEVIDEO
TEL. 2924 6474 | 099 902 338
pablomontans@pablomontans.com.uy
www.pablomontans.com.uy | www.salice.com

SALICE FRANCE S.A.R.L.

285 RUE DE GOA ZAC LES 3 MOULINS
06600 ANTIBES
TEL. 0493 330069
FAX. 0493 330141
info.salice@salicefrance.com
www.salice.com

SALICE ESPAÑA, S.L.U.

CALLE COPÉRNICO, 11
POLÍGONO INDUSTRIAL COLL DE LA MANYA
08403 GRANOLLERS (BARCELONA)
TEL. 938 45 88 61
FAX 938 49 11 97
info.salice@saliceespana.es
www.salice.com

SALICE PORTUGAL UNIP. LDA

VIA ROTA DOS MÓVEIS I n.399
4585-325 GANDRA-PAREDES (DISTRITO PORTO)
TEL. 00351 224 154 221
info@saliceportugal.pt
www.salice.com

SALICE CHINA (SHANGHAI) CO. LTD.

1st FLOOR, B1 BLDG 928 MINGZHU ROAD
XUJING, QINGPU DISTRICT
SHANGHAI 201702 - CHINA
TEL. 021 3988 9880
FAX. 021 3988 9882
info.salice@salicechina.com
www.salicechina.com

SALICE INDIA PVT. LTD.

1001 & 1002, 10TH FLOOR,
CENTRUM, PLOT NO. C-3,
OPP. WAGLE PRABHAG SAMITI OFFICE,
MIDC AREA, WAGLE INDUSTRIAL ESTATE,
THANE - 400604, MAHARASHTRA
TEL. 022 20812050
info@saliceindia.com
www.salice.com

SALICE CANADA INC.

3500 RIDGEWAY DRIVE,
UNIT#1
MISSISSAUGA, ONTARIO, L5L 0B4
TEL. 905 820 8787
FAX. 905 820 7226
info.salice@salicecanada.com
www.salicecanada.com

SALICE AMERICA INC.

2123 CROWN CENTRE DRIVE
CHARLOTTE NC. 28227
TEL. 704 841 7810
FAX. 704 841 7808
info.salice@saliceamerica.com
www.saliceamerica.com

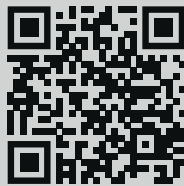

Contenidos digitales